

# Manual de utilizare BCC 22kw

\* Vă rugăm să citiți cu atenție instrucțiunile înainte de utilizare



# Măsuri de siguranță

1. Nu amplasați materiale inflamabile, explozive sau combustibile, produse chimice, vapori combustibili și alte articole periculoase în apropierea stației de încărcare;
2. Mențineți conectorul de încărcare curat și uscat. Dacă se murdărește, vă rugăm să folosiți o cârpă curată și uscată pentru a-l șterge, nu atingeți miezul conectorului de încărcare când acesta este pornit;
3. Este strict interzisă folosirea stației de încărcare atunci când conectorul de încărcare sau cablul de încărcare prezintă defecte, fisuri, urme de uzură, este spart sau cablul de încărcare nu este izolat. În cazul în care constatați vreun defect, vă rugăm să contactați personalul din timp;
4. Nu încercați să dezasamblați, să reparați sau să modificați stația de încărcare. Dacă doriți să reparați sau să modificați stația de încărcare, vă rugăm să contactați personalul. Funcționarea necorespunzătoare poate cauza deteriorarea echipamentului, scurgeri de apă, scurgeri de electricitate etc;
5. Apăsăți imediat butonul de oprire de urgență pentru a întrerupe toată puterea de intrare și de ieșire în cazul oricărei situații anormale în timpul utilizării;
6. În caz de ploaie sau tunete, vă rugăm să încărcați cu precauție;
7. Copiii nu au voie să se apropie sau să folosească stația de încărcare în timpul încărcării pentru a evita accidentarea;
8. În timpul procesului de încărcare, motorul vehiculului va fi oprit și acesta poate fi încărcat numai în staționare. Vă rugăm să opriți mașina electrică hibridă și apoi să o încărcați.
9. În timpul încărcării, curentul nu poate fi reglat. Încărcătorul va fi scos și conectat din nou. Dacă doriți să setați ora de începere a încărcării, vă rugăm să dezactivați Auto-Start (pornirea automată).
10. Curentul maxim al acestui pistol de încărcare este de 32A și un întrerupător  $\geq 16A$  trebuie instalat de un electrician profesionist.

# Prezentare produs

Produsul este o stație de perete AC monofazată/trifazată, utilizată în principal pentru încărcarea AC. Produsul funcționează prin glisare card sau Wi-Fi și conține protecție la încărcare etc. Echipamentul adoptă principiul designului industrial, pentru siguranța funcționării echipamentului. Gradul de protecție al întregii mașini este conform IP55, cu funcții bune de rezistență la praf și apă, putând fi operată și păstrată în siguranță în aer liber.

## Aspectul produsului



Fig 1 Aspect

## Schemă bloc funcțională

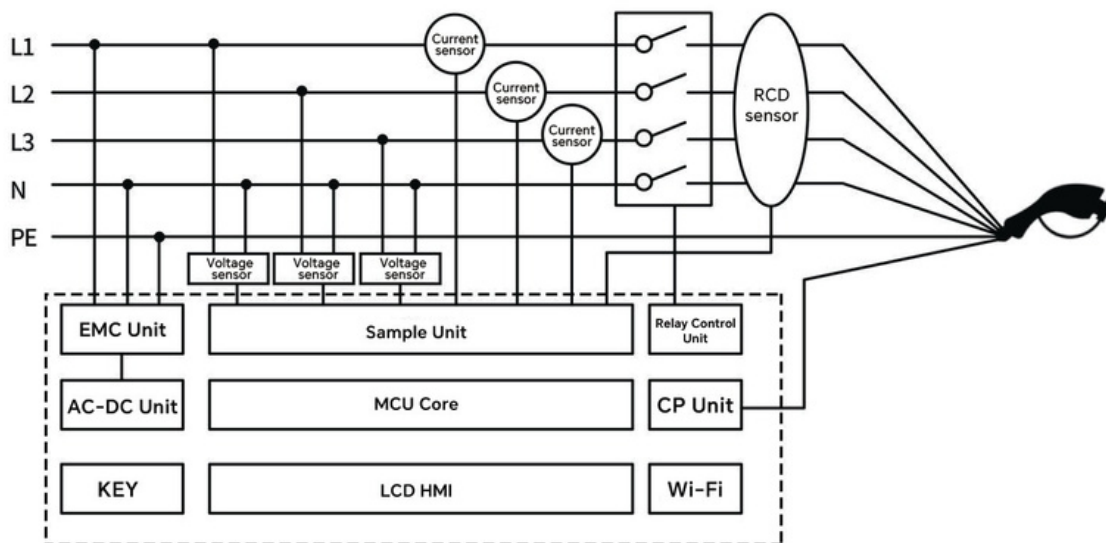

Fig 2 Schema Electrica

# Caracteristici produs

## Design modular, stabil și fiabil

Echipamentul adoptă principiul de design modular, configurație flexibilă, întreținere ușoară.

## Protecție completă, funcționare în siguranță

Cu protecție la supratensiune, protecție la supracurent, protecție împotriva scurgerilor, protecție la împământare, protecție la supra-temperatură, protecție la trăsnet, detectarea incorectă CP pentru a asigura funcționarea sigură și fiabilă a echipamentului, prevenirea eficientă a accidentelor.

## Utilizare ușoară

Instalare ușoară și utilizare și mai ușoară.

## Grad de protecție ridicat

Grad de protecție IP65, poate fi utilizat în exterior, dar mediul de utilizare în interior este recomandat pentru o durată de viață mai lungă.

## Consum redus de energie

Consum redus de energie în standby până la 3W, consum redus de energie.

## Compatibilitate

dispozitivul este o versiune pentru acasă simplă care poate fi configurată prin software pentru a funcționa în modul plug-and-play, necesitând doar configurarea software-ului și nicio modificare hardware.

## Structură compactă

Dimensiuni reduse, ușoară.

## Parametri de bază

Specificații		BCC StartUp 7kW	BCC Business 22kW
Aspect Material	Dimensiune	386x250x80 (mm)	
	Greutate	~4.0kg	~4.9kg
	Lungime cablu	5m	5m
Specificații tehnice	Tensiune de intrare/ ieșire	230VAC 50/60Hz 1Phase	400VAC 50/60Hz 3Phase
	Curent de intrare/ ieșire	32A Max	32A Max
	RCD	Type A+DC 6mA	
	Putere de ieșire	7kW Max	22kW Max
	Putere în standby	<5W	
	Certificare	CE/FCC	
	Standard	EN 61851-1	
	Interfață încărcare	EN 62196 Type 2	
	Interfață utilizator	LED/LCD/RFID/WiFi	
Indicatori de mediu	Temperatura ambientală de operare	-30°C ~+50°C	
	Umiditate	Max 95% (non-regulating)	
	Altitudine	≤ 2000m	
	Certificare IP	IP65	
	Mod răcire	Natural Cooling	
Design de siguranță	Protecție la supravoltaj / Protecție la subtensiune / Protecție la supracurent Protecție la curent rezidual / Protecție la supraîncălzire Protecție CP / Protecție împotriva trăsnetului		

# Instrucțiunile de instalare

## Pasul 1

Fixați suportul de perete (inclus) pe perete și păstrați înălțimea față de pământ la aproximativ 1280 mm (4 ft).

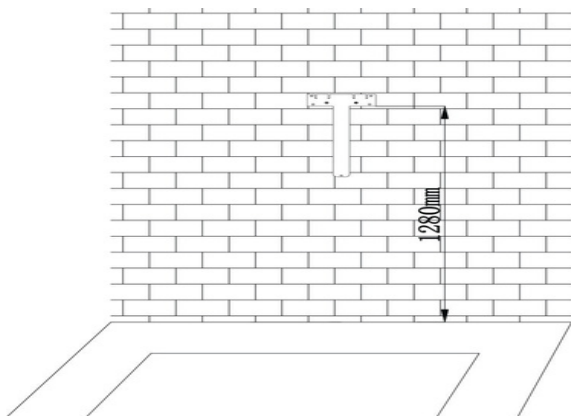

Fig 4

## Pasul 2

- ① Conectare. Conectați cablul la priză și alimentați dispozitivul;
- ② Cablare. Este nevoie ca un electrician profesionist să realizeze cablajul.

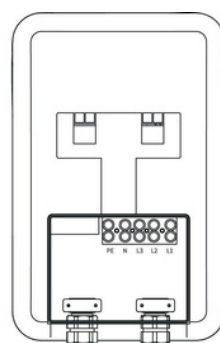

Fig 5

## Pasul 3

Instalare și fixare pe perete (Fig. 6)  
Potrivii orificiul de montare de pe spatele dispozitivului prin partea din față cu ajutorul șurubul de prindere pe perete și fixați-l;

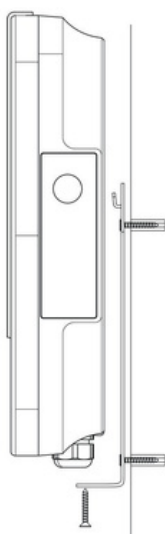

Fig 6

## Pasul 4

Montați tocul de încărcare sub echipament și păstrați înălțimea de la sol la aproximativ 800 mm (2,6 ft).

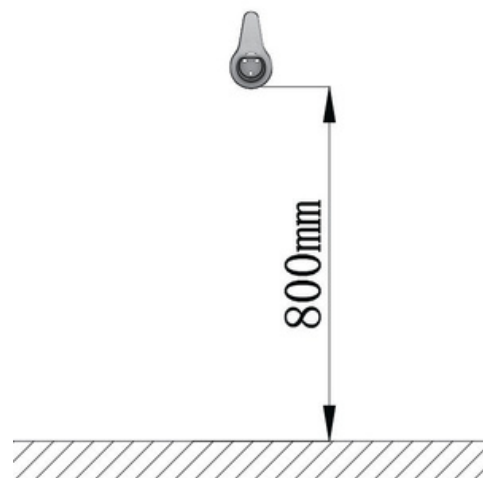

Fig 7

După instalare, trebuie să arate ca in imaginea de mai jos:

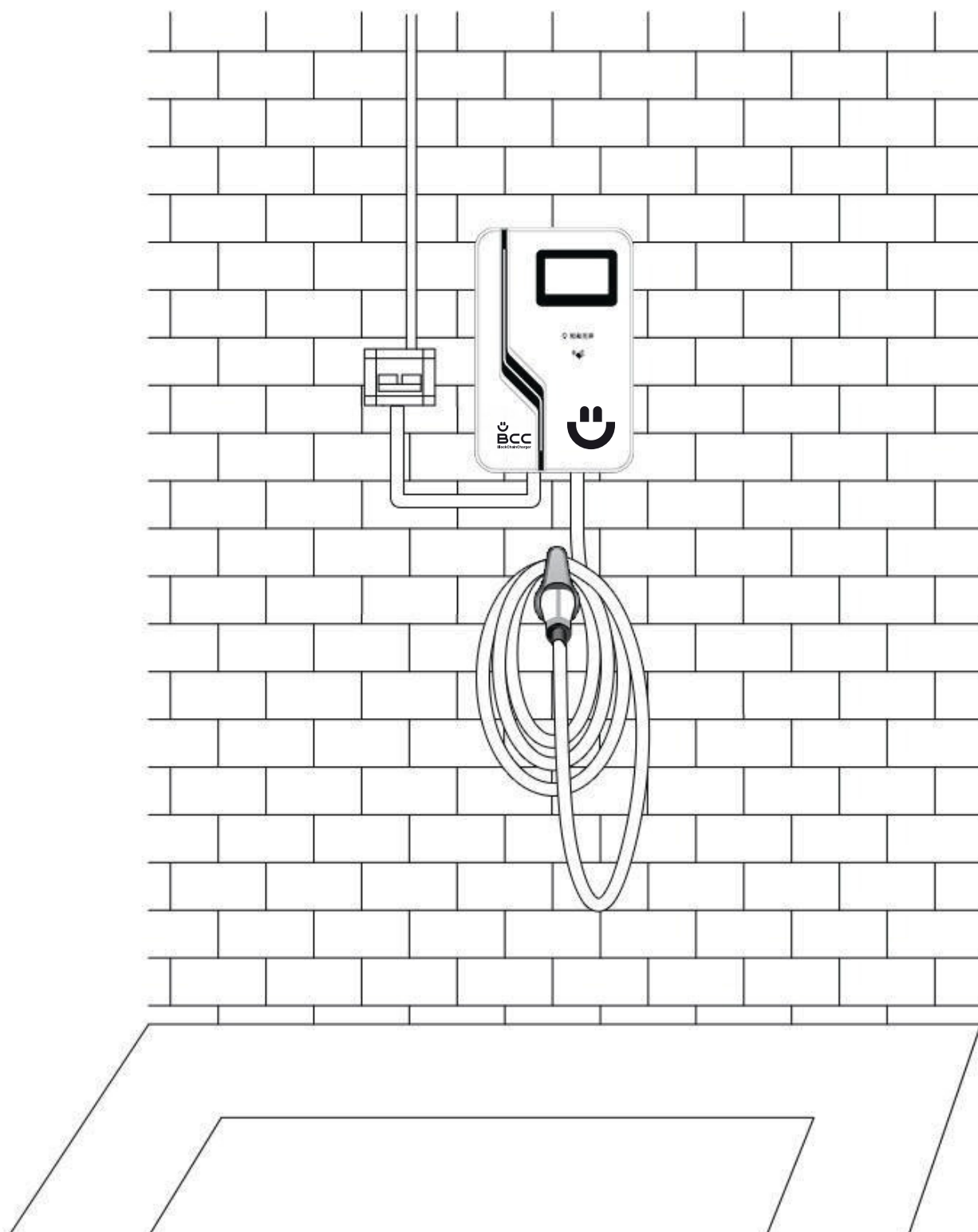

Fig 8

# Verificare și depanare dispozitiv

## 1. Verificare înainte de utilizare

Înainte de a utiliza dispozitivul, verificați cu atenție și:

- 1) Asigurați-vă că încărcătorul EV este instalat într-o poziție care să faciliteze operarea și întreținerea.
- 2) Asigurați-vă că încărcătorul EV este conectat corect la accesorii și instalat în siguranță.
- 3) Asigurați-vă că alegerea comutatorului de protecție împotriva scurgerilor a liniei de intrare AC este corespunzătoare.
- 4) Nu sunt lăsate obiecte sau piese externe deasupra încărcătorului EV.

## 2. Porniți dispozitivul

- 1) Asigurați-vă că elementele de verificare de mai sus, de înainte de utilizare, îndeplinesc cerințele;
- 2) Închideți întrerupătorul de protecție împotriva scurgerilor de curent la alimentare;
- 3) Porniți, aproximativ 3 secunde timp de autoverificare la pornire, indicatorul luminos verde clipește;
- 4) După finalizarea autoverificării la pornire, observați starea indicatorului LED și afișajul de pe ecran.

## 3. Interfață de afișare

Parametri de  
incarcare

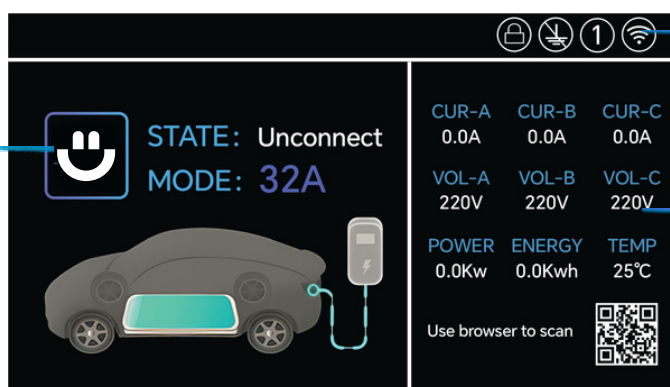

Iconite pentru  
functii

Stadiu  
incarcare



# Operațiunea de încărcare

## 1. Conexiune de încărcare

După ce EV este parcat, introduceți conectorul de încărcare în portul de încărcare al EV. Vă rugăm să verificați cu atenție dacă este introdus în mod corect, pentru a asigura o conexiune bună.

## 2. Controlul încărcării

Pentru a încărca mașina electrică rămâneți aproximativ 3 secunde în zona de glisare a cardului pe panoul dispozitivului; distanța dintre card și zona de glisare a cardului trebuie să fie mai mică de 2 mm.

\* Echipamentul va începe încărcarea automată. Dacă funcția "Auto-Start" este pornită (nu este afișată o iconiță cu lăcașul în colțul din dreapta sus al ecranului stației) atunci încărcarea va începe automat. Dacă funcția Auto-Start este dezactivată (o iconiță cu lăcașul este afișată în colțul din dreapta sus al ecranului stației) telefonul trebuie să fie conectat la stație pentru a autoriza începerea încărcării .

## 3. Oprirea încărcării

Când stația de încărcare este în stare de funcționare sau încărcarea este finalizată, puteți deconecta direct conectorul pentru a termina încărcarea.

## 4. Utilizarea butonului de oprire de urgență

Utilizați butonul de oprire de urgență: Când apăsați butonul de oprire de urgență, încărcătorul EV se va opri imediat.

Cum să reporniți: opriți butonul de oprire de urgență și reporniți încărcătorul EV (cu alimentarea oprită) și va reveni la starea normală.

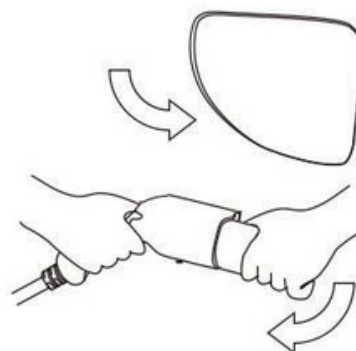
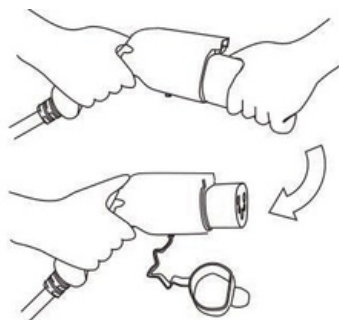

# Funcția Wi-Fi

## Conectați-vă la Wi-Fi

Conectați-vă la Wi-Fi, activați Wi-Fi mobil, căutați și conectați-vă la denumirea Wi-Fi începând cu **BCC-**, parola inițială: 12345678; (notă: telefonul mobil nu poate accesa internetul după conectarea la rețeaua WiFi a încărcătorului



\* Notă: dacă telefonul vă solicită că această rețea nu este disponibilă, dacă să o utilizați sau să comutați, vă rugăm să alegeți să o utilizați în continuare sau să nu permiteți comutarea.

## Deschideți browserul mobil

Deschideți browserul mobil (este recomandat browserul propriu al telefonului mobil) și introduceți adresa IP **http://192.168.4.1** în bara URL a browserului sau utilizați codul de scanare al browserului pentru a deschide pagina web;

\* Sfat: puteți salva site-ul web ca marcaj pe telefon pentru un acces mai ușor în viitor. Deschideți browserul după conectarea la rețeaua WiFi a încărcătorului (pasul 1) și faceți clic pe marcaj pentru a stoca pagina web. Unele browsere acceptă și adăugarea de marcaje pe desktop. După conectarea la rețeaua WiFi a încărcătorului, puteți pur și simplu să faceți clic pe pictograma de pe desktop pentru a deschide pagina web, la fel de convenabil ca și folosind o aplicație nativă.

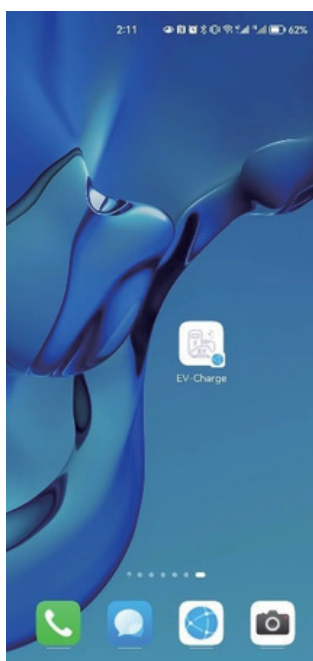
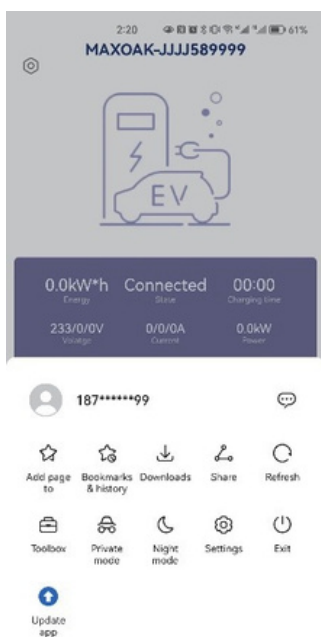

## Setare

Faceți clic pe pictograma de setări din colțul din stânga sus al paginii principale pentru a intra în pagina de setări, aici se pot face setări pentru încărcare/ vizualizare/ ștergere a energiei electrice acumulate, modificare a parolei conexiunii Wi-Fi etc.

### Auto-Start

- 1) Activați Auto-Start, puteți conecta și încărca imediat.
- 2) Dezactivați „Auto-start”, funcția de încărcare antifurt va fi activată. Apoi, conectarea dispozitivului de încărcare pentru a începe încărcarea automat va fi interzisă. Va trebui să faceți clic pe butonul „Start” din pagina de control web pentru a începe încărcarea.

### Conn-Start

Când Conn-Start este deschis, telefonul mobil este conectat la hotspot-ul încărcătorului (obligatoriu), iar încărcarea poate fi pornită automat după introducerea încărcătorului.

### PE Detect

Pentru a detecta sursa de alimentare pe care o conectați dacă există un fir de împământare. Asigurați-vă că circuitul pe care îl utilizați are împământare. Dacă nu există nici un fir de împământare, indicatorul LED va deveni roșu.

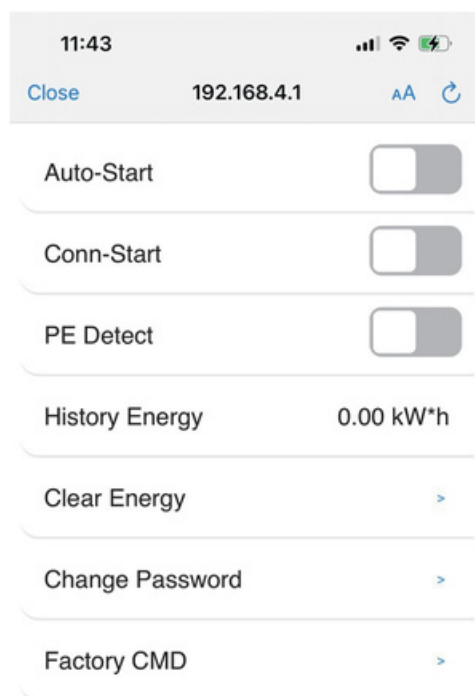

Auto-Start	Conn-Start	CARD	
ON	OFF	OFF	Nu este nevoie să intrați pe web și nu este nevoie să partajați același Wi-Fi cu încărcătorul, doar conectați și porniți imediat încărcarea.
OFF	OFF	OFF	Trebuie să accesați pagina web și să faceți clic manual pe „START” pentru a porni încărcarea.
OFF	ON	OFF	Partajați același Wi-Fi cu încărcătorul și puteți încărca fără a accesa pagina web.
OFF	OFF	ON	Glisați cardul și începeți încărcarea conform parametrilor setați în încărcarea anterioară

## Începeți încărcarea cu ajutorul telefonului dvs

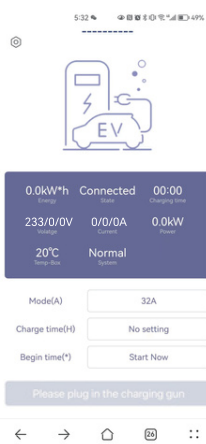

Pagina principala

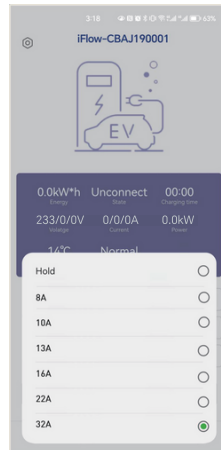

Setari ale modului curent



Seteaza limita de timp pentru incarcare

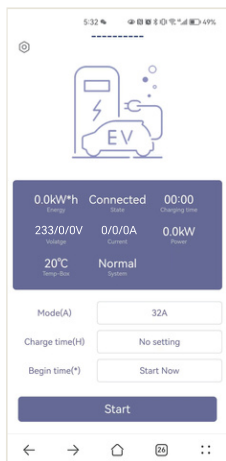

Incepe incarcarea

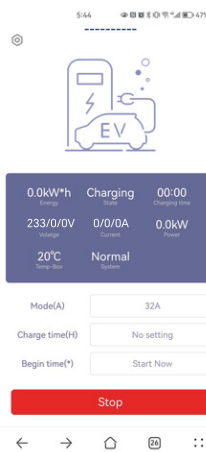

In curs de incarcare

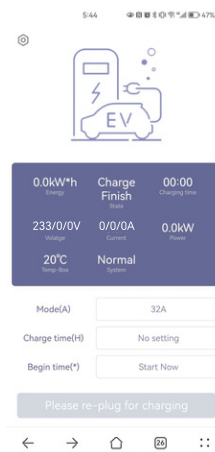

Incarcare oprita

Notă: Dacă trebuie să utilizați telefonul mobil pentru a porni sau a opri încărcarea, vă rugăm să dezactivați „Auto-Start”.

## Pornire programată

Puteți realiza funcția de pornire programată setând „Ora de începere”. Pașii de setare sunt următorii:

1. Introduceți mai întâi conectorul în portul de încărcare.
2. Apoi selectați „Ora de începere” după cum vă este solicitat pe site-ul web.
3. Când apare numărătoarea inversă, programarea este reușită.

\* Notă: Pentru a utiliza funcția de pornire programată, trebuie să dezactivați „Auto-Start” și „Conn-Start”.

Este posibil ca unele mașini să nu accepte această funcție. Dacă pornirea programată nu poate fi utilizată în mod normal, vă rugăm să setați „Ora de începere/Begin time” la „Începe acum/Start Now”. Nu este nevoie să glisați cardul după setarea programării.

Această setare este valabilă o singură dată. Aparatul va înregistra timpul programat. Dacă trebuie să încărcați la aceeași oră data viitoare, faceți clic pe „Start” de pe pagina web.

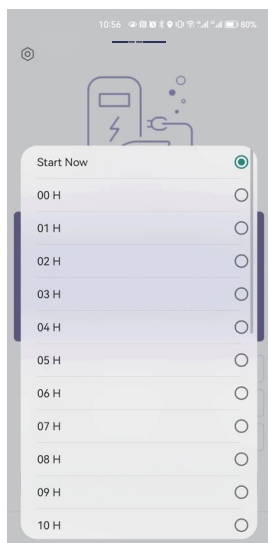

**Seteaza ora**

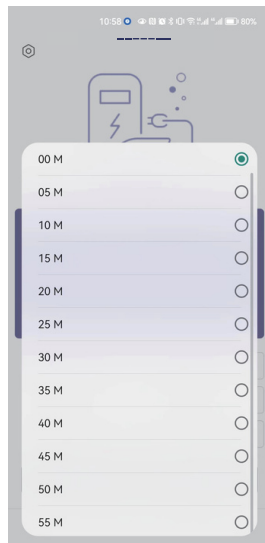

**Seteaza minutele**

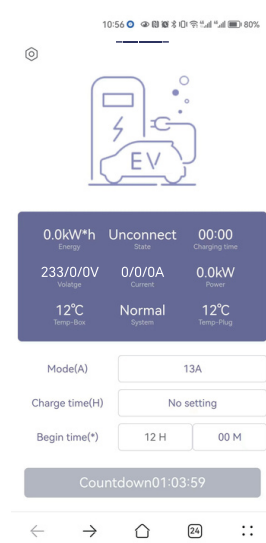

**Rezervare in curs de procesare**

## Stare încărcare și indicatori

Serie	Stare încărcare	Verde	Albastru	Roșu
1	UNCONNECT /Deconectat	Stins	În mod normal aprins	Stins
2	SWIPE CARD / Glisare card	În mod normal aprins	Stins	Stins
3	CARD PASS/ Trecere card	În mod normal aprins	Stins	Stins
4	CHARGING/ Încărcare	Mod respirație	Stins	Stins
5	EV STOP	În mod normal aprins	Stins	Stins
6	SWIPE STOP/ Glisare Stop	În mod normal aprins	Stins	Stins
7	CP	Stins	Stins	În mod normal aprins
8	OV	Stins	Stins	În mod normal aprins
9	UV	Stins	Stins	În mod normal aprins
10	LEAK/ scurgere	Stins	Stins	În mod normal aprins
11	OC	Stins	Stins	În mod normal aprins
12	OT	Stins	Stins	În mod normal aprins
13	PE	Stins	Stins	În mod normal aprins

# Depanare

Coduri de eroare	Cauze	Recomandare
CP	Conexiunea CP a conectorului de încărcare nu este corectă	<ol style="list-style-type: none"><li>1.Verificați dacă conectorul de încărcare este conectat corect și bine.</li><li>2.Dacă defecțiunea persistă, contactați-ne.</li></ol>
PE	Intrarea/ieșirea nu este împământată corect	<ol style="list-style-type: none"><li>1.Închideți imediat întrerupătorul de protecție împotriva scurgerilor/supracurentului din cutia de distribuție.</li><li>2.Verificați dacă liniile de intrare/ieșire ale stației de curent alternativ sunt împământate corect și dacă intrarea L/N este conectată în secvență normală.</li><li>3.După ce defecțiunea este remediată, porniți din nou dispozitivul. Dacă defecțiunea persistă, contactați-ne</li></ol>
OV	Tensiunea de intrare AC este prea mare	<ol style="list-style-type: none"><li>1.Vă rugăm să cereți electricianului să verifice tensiunea de intrare a comutatorului de aer.</li><li>2.Dacă tensiunea reală depășește 275Vca pentru o perioadă scurtă de timp, așteptați ca rețeaua să revină la intervalul normal de tensiune, opriți și reporniți.</li><li>3.Dacă tensiunea reală depășește 275Vac pentru o perioadă lungă de timp, contactați departamentul de alimentare cu energie electrică.</li><li>4.Dacă tensiunea reală este mai mică de 265Vac și curentul electric nu revine după pană, vă rugăm să ne contactați.</li></ol>
UV	Tensiunea de intrare AC este prea mică	<ol style="list-style-type: none"><li>1.Vă rugăm să cereți electricianului să verifice tensiunea de intrare a comutatorului de aer</li><li>2.Dacă tensiunea este temporar mai mică de 85Vac, așteptați ca tensiunea să revină la intervalul normal.</li><li>3.Dacă tensiunea reală este mai mică de 85Vac pentru o perioadă lungă de timp, contactați departamentul de alimentare cu energie electrică.</li><li>4.Dacă tensiunea reală este mai mare de 85Vac, vă rugăm să ne contactați.</li></ol>
OC	Curentul de intrare AC este prea mare	<ol style="list-style-type: none"><li>1.Opriți imediat întrerupătorul de protecție împotriva scurgerilor/supracurentului din cutia de distribuție</li><li>2.Verificați dacă există impedanță redusă între cele două linii de ieșire ale stației AC.</li><li>3.După depanarea problemelor de mai sus, nu există alimentare cu curent electric, vă rugăm să ne contactați.</li></ol>
OT	Temperatura din interior este mai mare de 185°F	<ol style="list-style-type: none"><li>1.Verificați mediul de instalare a stației AC. Verificați dacă există dispozitive de încălzire sau alte dispozitive în apropiere. Asigurați-vă că temperatura ambientală este mai mică de 122 °F</li><li>2.Dacă defecțiunea nu poate fi remediată, vă rugăm să ne contactați.</li></ol>
LEAK/ scurgere	Curentul de scurgere este mai mare de 30mA	<ol style="list-style-type: none"><li>1.Opriți imediat întrerupătorul de protecție împotriva scurgerilor/supracurentului din cutia de distribuție</li><li>2.Verificați ca linia de ieșire a stației AC să nu fie deteriorată sau dacă nu cumva exista impedanta redusă la legarea la pământ</li><li>3. După depanarea problemelor de mai sus, resetați comutatorul pentru protecția la curent de scurgere și porniți din nou. Dacă defecțiunea persistă, vă rugăm să ne contactați</li></ol>

## Contact

Pentru mai multe detalii sau pentru a lua legătura, vizitați [www.bccharger.com](http://www.bccharger.com)